

# ULTRON

## TERRA-DRIVE



### Ruota Motrice

Garantisce il massimo della trazione ( con 8 denti sempre in presa ) . Disegno pensato per ridurne al massimo il peso e per migliorarne la capacità autopulente.

Con un diametro massimo di 1.100 mm può raggiungere velocità di picco intorno ai 16-18 km/h\* Senza moltiplicatori . La velocità massima dipende Dal modello macchina e dai settaggi della casa costruttrice

### Montaggio Bolt-on:

Sistema di fissaggio semplice e rapido , il cingolo si installa direttamente su flangia riduttore macchina . ( come una qualsiasi ruota ) . Tempo di montaggio/smontaggio : 2 ore / 2 persone

### Sospensione Idraulica:

Sospensione idraulica verticale. Questo sistema rende l'intero assale frontale macchina "sospeso" e indipendente, migliorando notevolmente il comfort su strada riducendo totalmente le vibrazioni.

### Telaio Principale

Concetto MODULARE. Supporto motore e sottocarro sono parti separate fissate tramite bulloni . Massima versatilità e adattamento su diverse macchine da raccolta.

Prodotto utilizzando acciaio di altissima qualità "STRENX"



### Ruote direzionali e rulli di appoggio

Ricoperti in gomma vulcanizzata . Massima capacità autopulente e salvaguardia del nastro.

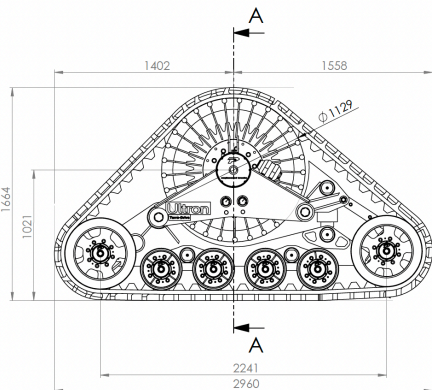

### Sottocarro

A 4 rulli montati su 2 bilancieri oscillanti in tandem. Perfetta aderenza al suolo in ogni tipo di condizione di lavoro. Massima riduzione delle vibrazioni .

### Assali :

Progettati per resistere a carichi e stress elevati . Cuscinetti a bagno d'olio e tenute speciali anti fango. Occhiello di controllo livello olio montato su coperchio esterno , per semplificare le operazioni di manutenzione.

### Tensionamento :

Pistone idraulico con ammortizzatore a nitrogeno d'azoto. Garantisce il corretto e costante tensionamento del nastro senza dover effettuare alcun intervento. ( interamente indipendente )

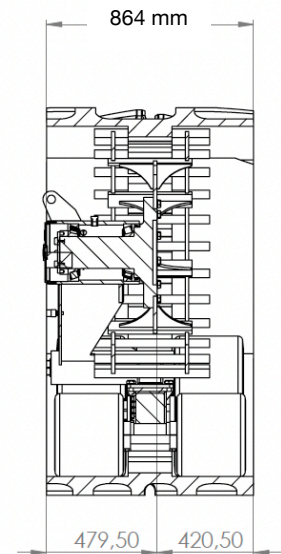

### Nastro in gomma :

Prodotto da una delle aziende leader nel settore Bridgestone. Il particolare disegno del battistrada garantisce una perfetta trazione e alte prestazioni anche nei terreni più difficili .

**BRIDGESTONE**  
Your Journey, Our Passion